

# ROSA ERMANDO LINEA STEEL 13.7 CN

**Categoria** Rettifica  
**Tipo** tangenziale

**Marca** ROSA ERMANDO  
**Modello** LINEA STEEL 13.7 CN

**Capacità** 1600x750x600 mm  
**Anno di costruzione** 2000



## Specifiche tecniche

### Gamba Macchine Srl

V.A.T. IT00639540988

C.F./R.I. 01581570171

REA 248813 BS

C.S. 802.165,00 €

### Contatti

+39 030 831096

+39 030 8913312

offerte@gambamacchine.it

### Dove siamo

#### Sede e Deposito 1

Via Artigiani, 32 - 25063

Gardone V.T. Brescia - Italia

#### Deposito 2

Via Caduti del lavoro 41, 25030

Coccaglio Brescia - Italia

CAMPO DI LAVORO	TAVOLA	INCREMENTI
<b>Longitudinale (X)</b> 1650 mm <b>Verticale (Z)</b> 600 mm <b>Trasversale slittone (Y)</b> 650 mm <b>Lunghezza rettificabile max</b> 1500 mm <b>Larghezza rettificabile max</b> 750 mm <b>Spessore rettificabile max</b> 600 mm	<b>Superficie</b> 1400x500 mm <b>Corsa</b> 1650 mm <b>Velocità traslazione</b> 1-40 m/min <b>Portata</b> 1700 Kg	<b>Trasversali</b> 0-4000 mm/min
<b>CNC</b>	<b>MANDRINO MOLA</b>	<b>MOLA</b>
<b>CNC</b> ECS 2401 - Rosa System IV 3 axis	<b>Potenza mandrino</b> 11 Kw <b>Velocità rotazione</b> 1450 Rpm	<b>Spessore fascia mola</b> 100 mm <b>Diametro max mola</b> 406 mm <b>Diametro foro</b> 127 mm
		<b>Accessori a corredo</b> diamantatore sulla tavola, equilibratore mola, 2 piani magnetici, carenatura completa <b>Sistema filtraggio</b> vasca filtro a carta con separatore magnetico <b>Disponibilità</b> pronta <b>Visibile a magazzino</b> da 02/2015 <b>Potenza totale installata</b> 16 Kw <b>Peso totale macchina</b> 7800 Kg <b>Ingombri Macchina</b> 6000x3100x2560 mm <b>Diamantatore automatico</b> Sì <b>Libri uso e manutenzione</b> Sì <b>Schemi elettrici</b> Sì <b>Certificazione CE</b> Sì <b>Carenatura</b> integrale <b>Visibile in funzione</b> sì

**Gamba Macchine Srl**

V.A.T. IT00639540988

C.F./R.I. 01581570171

REA 248813 BS

C.S. 802.165,00 €

**Contatti**

+39 030 831096

+39 030 8913312

offerte@gambamacchine.it

**Dove siamo****Sede e Deposito 1**

Via Artigiani, 32 - 25063

Gardone V.T. Brescia - Italia

**Deposito 2**

Via Caduti del lavoro 41, 25030

Coccaglio Brescia - Italia



**Gamba Macchine Srl**

V.A.T. IT00639540988

C.F./R.I. 01581570171

REA 248813 BS

C.S. 802.165,00 €

**Contatti**

+39 030 831096

+39 030 8913312

offerte@gambamacchine.it

**Dove siamo**

**Sede e Deposito 1**

Via Artigiani, 32 - 25063

Gardone V.T. Brescia - Italia

**Deposito 2**

Via Caduti del lavoro 41, 25030

Coccaglio Brescia - Italia



**Gamba Macchine Srl**

V.A.T. IT00639540988

C.F./R.I. 01581570171

REA 248813 BS

C.S. 802.165,00 €

**Contatti**

+39 030 831096

+39 030 8913312

offerte@gambamacchine.it

**Dove siamo**

**Sede e Deposito 1**

Via Artigiani, 32 - 25063

Gardone V.T. Brescia - Italia

**Deposito 2**

Via Caduti del lavoro 41, 25030

Coccaglio Brescia - Italia

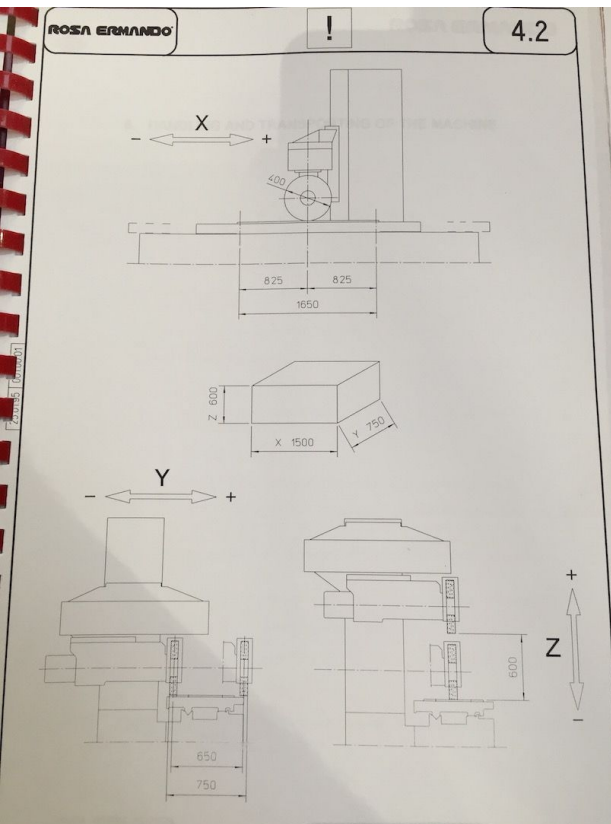

**Gamba Macchine Srl**

**Contatti**

**Dove siamo**

V.A.T. IT00639540988

+39 030 831096

**Sede e Deposito 1**

**Deposito 2**

C.F./R.I. 01581570171

+39 030 8913312

Via Artigiani, 32 - 25063

Via Caduti del lavoro 41, 25030

REA 248813 BS

offerte@gambamacchine.it

Gardone V.T. Brescia - Italia

Coccaglio Brescia - Italia

C.S. 802.165,00 €



**Gamba Macchine Srl**

**Contatti**

**Dove siamo**

V.A.T. IT00639540988

+39 030 831096

**Sede e Deposito 1**

**Deposito 2**

C.F./R.I. 01581570171

+39 030 8913312

Via Artigiani, 32 - 25063

Via Caduti del lavoro 41, 25030

REA 248813 BS

offerte@gambamacchine.it

Gardone V.T. Brescia - Italia

Coccaglio Brescia - Italia

C.S. 802.165,00 €